

2015年2月27日

環境経営学会

平成27年度研究報告大会発表者の再追加募集について

平成27年5月23日（土）・24日（日）の両日にわたり、法政大学市ヶ谷キャンパスにて開催予定の、平成27年度環境経営学会研究報告大会発表者の募集は既に締め切られましたが、次の通り募集期限を延長して再追加募集をいたしますので、皆さまの積極的なご参加をお願い申し上げます。

1. 発表申込み

募集要項に添付された所定の様式にご記入の上、3月10日（水）18:00までに学会事務局宛て、メールにてお申し込みください。

3. 申込み先

〒東京都千代田区飯田橋2-4-10-5F
認定特定非営利活動法人環境経営学会 事務局
TEL03-6272-6413、ファックス：03-6272-6414
E-mail smf@smf.gr.jp

【募集要項】

平成27年度研究報告大会の発表者募集要項（改定版）

認定特定非営利活動法人 環境経営学会

平成27年度環境経営学会研究報告大会（第15回）は以下の通り開催されます。

- ・日時：2015年（平成27年）5月23日（土）、24日（日）の2日間
- ・会場：法政大学市ヶ谷キャンパス（外濠校舎の予定）
（〒102-8160 東京都千代田区富士見2-17-1
JR・地下鉄：市ヶ谷駅または飯田橋駅下車徒歩10分）

本大会での、個別研究発表、ポスターセッションおよびシンポジウムを下記により募集いたします。

記

1. 個別研究発表

- 発表時間は15分（時間厳守）、討論者のコメント及び会場からの質疑応答5～10

分とします。

- 発表者は会員の資格（予定者を含む）が必要です。未会員の方は事務局に連絡し、入会手続きを取ってください。
- 2015年2月12日（木）18時（期限厳守）までに、別添1-1の申込書を提出してください。提出先は環境経営学会事務局：smf@smf.gr.jpです（以下同じ）
⇒提出期限を、2015年3月10日（火）に延長します。
- 「英語セッション」における発表者は別添1-2の申込書に英語で作成して提出してください（日本語の申込書は不要です）。
- 申込書の文字フォントは10.5pt（ただし、発表論題は12pt）、日本語用フォントはMS明朝、英語および数字用のフォントは century を使用してください（後述の要旨集も同じ）。
- 提出された申込書は、大会実行委員会が指名するレビュアーが審査し、その結果を基に採否を決定します。審査結果は、3月下旬にご連絡します。
- 採用となった個別研究発表者は、2015年5月7日（木）18時までには要旨集原稿の提出をお願いします。要旨集原稿の様式は別添1-3（日本語用）及び別添1-4（英語用）です。
- 大会当日の個別研究発表では、当学会の審査員による審査を行い、「優秀賞」を選考します（対象者は2015年5月23日（土）時点で35歳以下の方です。ただし、社会人院生の場合は年齢制限はありません）。5月24日（日）の午後、優秀賞の発表と授与式を開催します。

2. ポスターセッション

- 発表者は会員の資格（予定者を含む）が必要です。未会員の方は事務局に連絡し、入会手続きを取ってください。
- 日本語だけでなく、英語でのポスター発表も可能です。
- 発表するテーマが同一でなければ、個別研究発表応募者もポスターセッションに応募することができます。
- 2015年3月16日（月）18時（期限厳守）までに、別添2-1の申込書（英語の場合には別添2-2）を提出してください（申込書の審査は行いません。英語の場合には日本語の申込書は不要です）。
- 申込書の文字フォントは10.5pt（ただし、発表論題は12pt）、日本語用フォントはMS明朝、英語および数字用のフォントは century を使用してください（後述の要旨集も同じ）。
- 2015年5月7日（木）18時までには要旨集原稿の提出をお願いします。要旨集原稿の様式は別添2-3（日本語用）及び別添2-4（英語用）です。
- 大会当日のポスターセッションでは大会に参加するすべての会員による投票を行い、「優秀賞」を選考します（対象者は2015年5月23日（土）時点で35歳以下の方です。ただし、社会人院生の場合は年齢制限はありません）。5月24日（日）の午後、優秀賞の発表と授与式を開催します。
- ポスターセッションの詳細は、別添4を参照してください。

3. シンポジウム

- シンポジウムの開催時間は2時間（120分）以内です。

- シンポジウムの企画者は会員の資格（予定者を含む）が必要です。
- 会員であれば誰でも企画書を提出することができます。
- 環境経営学会の各研究委員会は原則としてシンポジウムを企画し、研究成果を発表することとします（各委員長は企画書を提出してください）。
- 企画書は別添3-1の様式により、2015年2月12日（木）18時（期限厳守）までに提出してください（実行委員会では、企画書の内容についての審査は実施しませんが、企画書として形式的に十分でない場合や応募者が多数の場合には調整させていただく場合があります）。
⇒提出期限を、2015年3月10日（木）18時に延長します。
- 企画書の文字フォントは10.5pt（ただし、発表論題は12pt）、日本語用フォントはMS明朝、英語および数字用のフォントは century を使用してください（後述の要旨集も同じ）。
- 大会実行委員会においてシンポジウムの時間割等の調整が終了した後、企画者（チェア及び発表者）には要旨集原稿の提出をお願いします。提出期限は、2015年5月7日（木）18時です（要旨集原稿の様式は別添3-2（チェア用）及び別添3-3（発表者用）です）

（参考）大会までの流れ

	個別研究発表	ポスターセッション	シンポジウム
公募開始	2014年11月24日（火）		
申込書等 提出期限	申込書提出 （別添1-1）	申込書提出 （別添2-1）	企画書提出 （別添3-1）
	2015年2月12日（木） ⇒3月10日（火）に延長 18:00	2015年3月16日（月） 18:00	2015年2月12日（木） ⇒3月10日（火）に延長 18:00
審査／調整	審査：3月下旬に審査結果を通知します。	ポスター掲示場所の調整をします。	開催時間割等の調整をします。
要旨集 原稿締切り	2015年5月7日（木）18:00		
	要旨（別添1-3）	要旨（別添2-3）	要旨（別添3-2、3）
大会当日	2015年5月23日（土）・24日（日）		
	23日・24日の午前実施予定（最優秀賞の表彰は25日午後に実施）。	23日午後に実施予定（最優秀賞の表彰は24日午後に実施）。	23日・24日の午後に実施予定。

【個別研究発表・ポスターセッション申込書、シンポジウム企画書の送付先】

認定特定非営利活動法人 環境経営学会
 〒102-0072 東京都千代田区飯田橋 2-4-10-5F
 TEL 03-6272-6413 FAX 03-6272-6414
 E-mail smf@smf.gr.jp http://www.smf.gr.jp/

(別添4)

ポスターセッションについて

1. 審査対象

- ・発表申込時に会員（予定を含む）であること
- ・発表申込時の発表者と同じである（要旨集の氏名に「o」が付記）
- ・発表者は、2014年5月23日（土）時点で35歳以下であること。ただし、社会人院生の場合は年齢制限はしない。
- ・共同研究の場合は、共同研究チームを表彰対象とする。

2. 審査方法

大会当日の参加会員は、下記の審査項目を評価し、総合的に優秀な上位1件のポスター発表を選び、該当番号を記入する（審査用紙は別添2）。この投票結果を基に「優秀賞」を選考する。

3. 審査項目

①デザイン：

- ポスターが見やすく簡潔にまとめられているか
- ポスターが聴衆を引き付ける工夫がされているか

②論理性

- 内容に筋が通っているか、論理の飛躍がないか
- 一般常識の冗長な説明、専門用語の説明不足がないか

③その他

- 発表者と対話あるいは傍聴した場合、説明や質疑の内容は良かったか（総合的に評価）

4. ポスター作成要項ならびに発表の注意事項

ポスター発表者は、下記によりポスターの作成および発表を行ってください。

(1) 開催日時

ポスターセッション（コアタイム）は、5月23日（土）17:30～18:00に開催する。

※ポスターセッション全体の時間は、15:20～18:00です。

(2) ポスターの準備

ポスターは、横90cm×縦210cmの大きさを上限として作成してください（参考：A0サイズは84cm×119cmです）。ポスターの構成は自由ですが、文字や図表の大きさなど、見易さに留意してください。

(3) ポスターの掲示方法

ポスターは、発表者自身でパネルへ掲示していただきます。

掲示は、ポスターセッション当日（5月23日）の8:30から15:00までをお願いします。指定時刻以前に掲示することはできません。

掲示場所は、会場に設置された各自のポスター番号が掲示されたパネルをお願いします。ポスターの貼る位置は、下図の通りとし、ポスター掲示用ボードの上から35cmを講演番号の掲示スペースとし、それより下のスペースに貼り付け願います。掲示用のテープは会場に用意いたします。

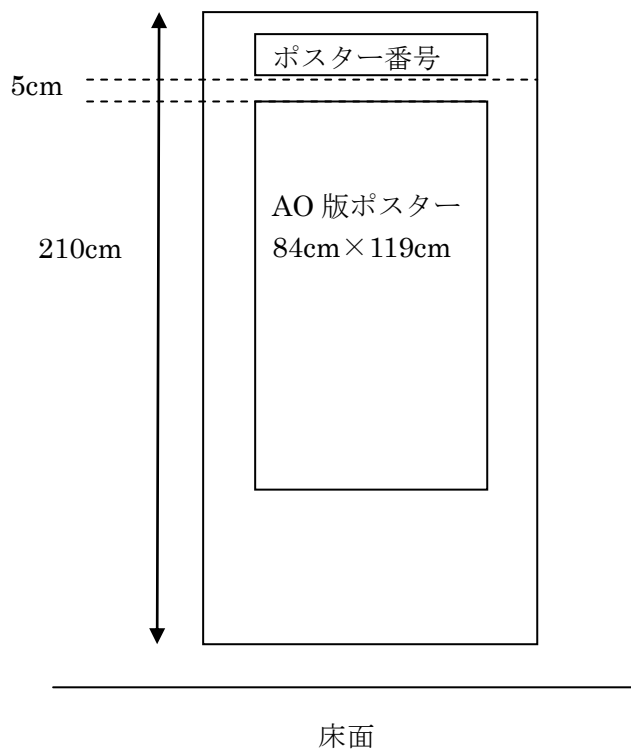

※会場の準備状況によって上図は変更される可能性があります。

(4) 発表の実施方法

ポスターセッション時間中で発表してください。

それぞれのポスター番号は、プログラムおよびポスター上部の札でご確認下さい。ポスターセッション中に自分のポスター前で待機していない場合、表彰の対象外となりますのでご注意ください。また、発表の際は、必ず目立つ所に名札を付けて下さい。

(5) ポスターの撤去方法

ポスターは、5月24日（日）の優秀賞受賞式の後（17:30以降）に発表者が回収してください（テープが残らないように注意して剥がしてください）。大会終了後になっても回収されていないポスターは破棄させていただくこともありますので、ご注意ください。

5. 評価・表彰

得票数が最上位の者1名を「最優秀賞」として表彰します。

以上